

Hochdruck Plungerpumpe KT-LP

Der Pumpenkopf aus Stahlguss ist zum Schutz vor Korrosion mit einer hochwertigen Polymerbeschichtung überzogen.

- **Pumpenkörper** aus einem Aluminium-Gleitlagerwerkstoff,
- **Wendegetriebe** mit patentierten Ölkühlungstaschen
- **Kurbelwelle** aus legiertem Stahl, gehärtet, vergütet, nitriert
- **Kurbelwellenlager** SKF Rollenlagerung, groß dimensioniert
- **Pleuel** geschmiedet und gleitgelagert
- **Führungskolben** geschliffen und hartverchromt
- **Plungerabdichtung** Manschette mit Sperrwasserkühlung
- **Plunger** Vollkeramik (Aluminiumoxid)
- **Ventilkonstruktion** komplett aus Speziale Edelstahl
- **Druck- / Literleistungen** siehe Tabelle



Druck / Liter Varianten

Modell		KT24	KT26	KT28	KT30	KT32	KT34	KT36	KT40				
Antriebsdrehzahl	1/min	1450	1750	1450	1450	1750	1450	1750	1450	1450	1580	1450	
Fördermenge	l/min	51	62	60	70	84	80	96	91	103	115	125	142
Betriebsdruck	bar	250	200	250	200	175	175	140	150	150	120	125	100
Antriebsleistung	kW	24,3	23,3	28,6	26,5	28	26,5	25,5	25,8	29,5	26,5	29,9	27,1
Plungerhub	mm	26											
Zulauftemp.max.	°C	40											
Zulaufdruck max.	bar	3											
Fördermedium		Wasser (andere Medien auf Anfrage)											
Ölfüllung	Liter	2											
Gewicht	kg	40											
Fördermenge bei 100% volumischen Wirkungsgrad													

Maßzeichnung Serie KT-LP

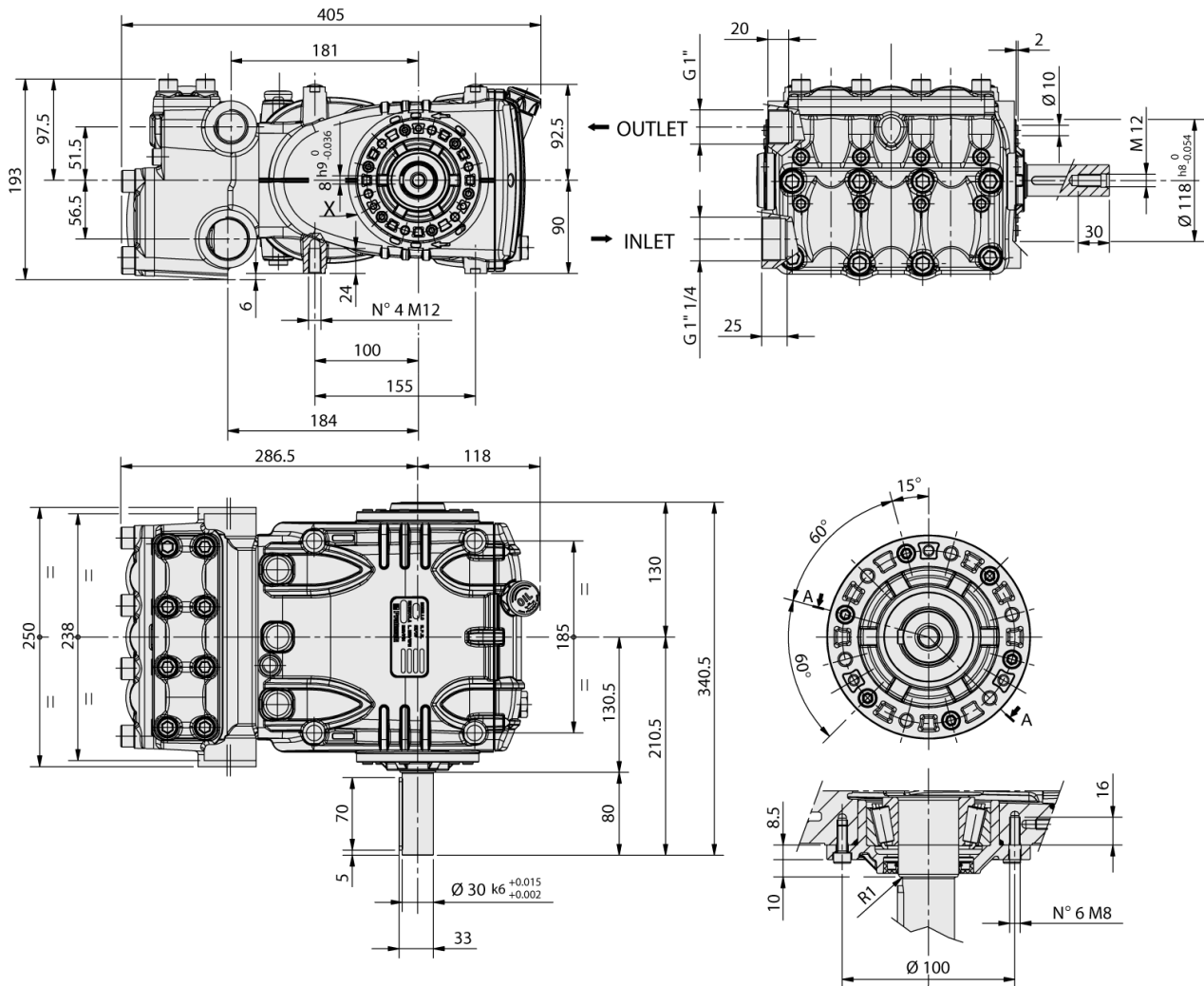

Antriebsvarianten



Mit Flansch zur
Direktmontage eines
Hydraulikmotors



Mit Hohlwelle für
Hydraulikmotor SAE B



Mit zweitem Wellen-
stumpf als Antrieb