

## Hochdruck Plungerpumpe MK2S-LP

- **Kurbelwelle** geschmiedet, vergütet und nitriert
- **Pumpenkörper** Grauguss lackiert
- **Antriebswelle** zweifach mit Pendelrollenlagern gelagert
- **Pleuel** geschmiedet und gleitgelagert
- **Führungskolben** geschliffen und hartverchromt
- **Pumpenkopf** aus Ferroguss, chem. vernickelt
- **Plungerabdichtung** getrennt in Hochdruck- und Niederdruckdichtung mit integrierter Plungerkühlung
- **Triebwerksabdichtung** über stat. Ölabbstreifringe
- **Plunger** Vollkeramik (Aluminiumoxid)
- **Ventilkonstruktion** wartungsfreundlich
- **Einlassventilausheber** zur Entwässerung werden mitgeliefert
- **Druck- / Förderleistungen** in drei Varianten erhältlich



### 3 Getriebeversionen mit folgenden Untersetzungen:

Getriebe-Untersetzung	Drehzahl
1:2,22	1500 1/min
1:2,65	1800 1/min
1:3,29	2200 1/min

### Druck / Liter Varianten

Modell		MK2S 55	MK2S 60	MK2S 65
Fördermenge	l/min	347	413	485
Betriebsdruck max.	bar	200	170	150
Antriebsdrehzahl	1/min	1500 / 1800 / 2200		
Plungerhub	mm	72		
Antriebsleistung	kW	132,5	134,0	139,0
Zulauftemp. max.	°C	40		
Zulaufdruck max.	bar	3		
Fördermedium		Wasser		
Ölfüllung	Liter	14 (ISO 220 oder SAE 85 W90)		
Gewicht	kg	415		
Fördermenge bei 100% volumischen Wirkungsgrad				

## Maßzeichnung Serie MK2S-LP

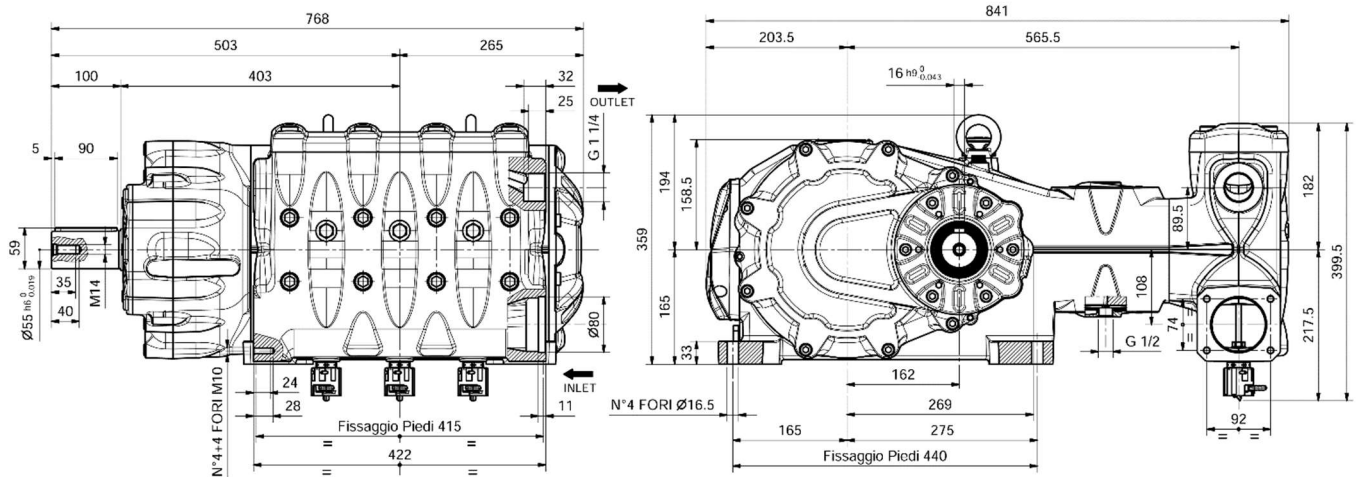

## Getriebepositionen

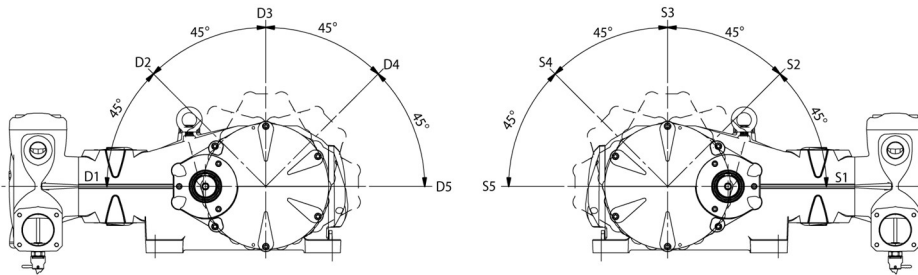

## Anbau-Kits

KIT1150	OUTLET	G 1" 1/4
KIT1151	OUTLET	G 1" 1/4 - G 1" 1/2
KIT1152	OUTLET	G 1" 1/4 - G 1" 1/4
KIT1201	INLET	-
KIT1202	INLET	G 3"
KIT1203	INLET	O.D. O 90 mm E

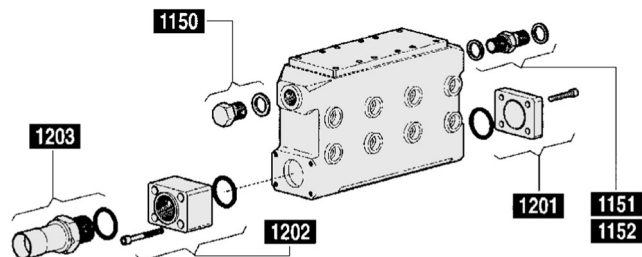

## Antriebsvarianten



Mit Hohlwelle für  
Hydraulikmotor SAE C

1:3,73  
2500 1/min



Mit Hohlwelle für  
Hydraulikmotor SAE D

1:2,65  
1800 1/min